

Exhaust Fan

MODEL: 686

Vertical Discharge Only.

**SUITABLE FOR USE OVER TUB OR SHOWER ENCLOSURE
WHEN INSTALLED IN A GFCI PROTECTED BRANCH CIRCUIT.**

IMPORTANT SAFETY INSTRUCTIONS

**WARNING: TO REDUCE THE RISK OF FIRE, ELECTRIC SHOCK,
OR INJURY TO PERSONS, OBSERVE THE FOLLOWING:**

- Use this unit only in the manner intended by the manufacturer. If you have questions, contact the manufacturer.
- Before servicing or cleaning unit, switch power off at service panel and lock service panel to prevent power from being switched on accidentally.
When the service disconnecting means cannot be locked, securely fasten a prominent warning device, such as a tag, to the service panel.

CAUTION:

For general ventilating use only. Do not use to exhaust hazardous or explosive materials and vapors.

INSTALLATION INSTRUCTIONS

**WARNING: TO REDUCE THE RISK OF FIRE, ELECTRIC SHOCK,
OR INJURY TO PERSONS, OBSERVE THE FOLLOWING:**

- Installation work and electrical wiring must be done by qualified person(s) in accordance with all applicable codes and standards, including fire-rated construction.
- Sufficient air is needed for proper combustion and exhausting of gases through the flue (chimney) of fuel burning equipment to prevent back drafting. Follow the heating equipment manufacturer's guideline and safety standards such as those published by the National Fire Protection Association (NFPA), and the American Society for Heating, Refrigeration and Air Conditioning Engineers (ASHRAE), and the local code authorities.
- When cutting or drilling into wall or ceiling, do not damage electrical wiring and other hidden utilities.
- Ducted fans must always be vented to the outdoors.
- If this unit is to be installed over a tub or shower, it must be marked as appropriate for the application.
- NEVER place a switch where it can be reached from a tub or shower.

Installation in New Construction

Position fan housing against side of joist at desired location. Adjust height of housing so that flange on bottom of housing will be flush with the finished ceiling. Secure the housing to the joist using screws or nails (not provided).

Run 7" round duct from the fan to the outside of the structure. Make sure the backdraft damper is operating freely.

Remove desired wiring knockout from the wiring compartment and mount the wiring compartment into the fan housing using the hardware provided. Install a wiring connector in the knockout and run 120V supply wiring from a wall switch to the fan location. Connect the green or bare supply ground wire under the green ground screw in the wiring compartment. Connect the white supply wire to the white wire and black supply wire to the black wire of the motor receptacle on the wiring compartment cover. Mount the wiring compartment cover using the hardware provided.

Mount the motor blower assembly into the fan housing and plug the motor into receptacle on wiring compartment cover.

Mount the grille after the finished ceiling is completed using plastic thumb screw provided.

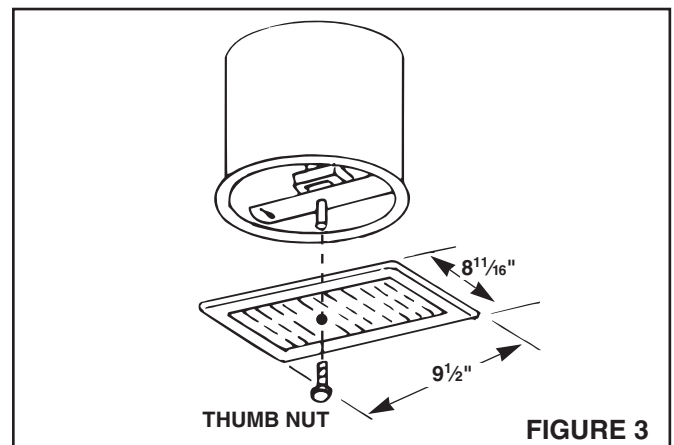
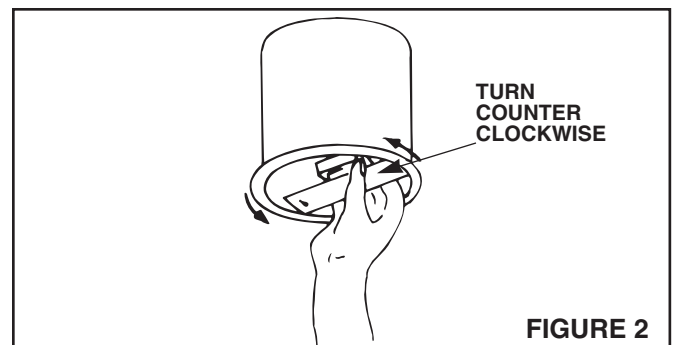
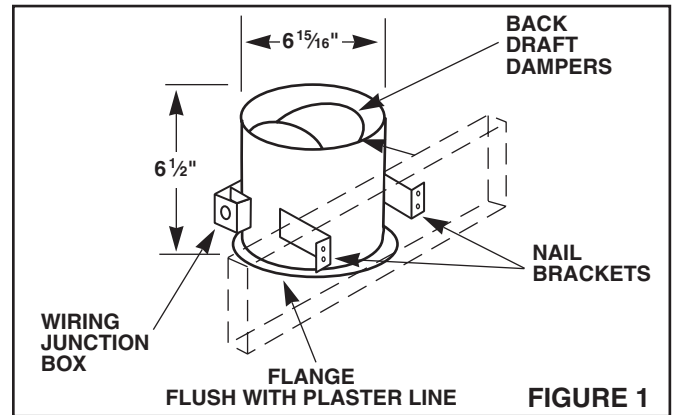

Installation in Existing Construction

Note: installation in existing construction requires access to the area above the ceiling.

Determine desired location for fan. Make sure that installation will not interfere with existing wiring, plumbing, or ductwork. Make sure ductwork and wiring can be run to the location.

From the area above desired location, position fan housing with mounting flanges against ceiling joist. Use bottom flange of housing as a template to mark ceiling cutout. After cutting out opening in ceiling, position fan housing so that the bottom flange is flush with the bottom of the ceiling. Secure the housing to the ceiling joist using screws or nails (not provided).

Complete the installation as describes above under new construction.

NuTone®

Ventilador Aspirante

MODELO: 686

Decarga vertical solamente

INSTRUCCIONES IMPORTANTES DE SEGURIDAD

ADVERTENCIA: PARA REDUCIR EL RIESGO DE INCENDIO, SACUDIDA ELECTRICA O LESIONES A LAS PERSONAS, OBSERVE LO SIGUIENTE:

- A. Utilice esta unidad solamente de la manera planeada por el fabricante. Si tiene alguna pregunta, póngase en contacto con el fabricante.
- B. Antes de reparar o limpiar la unidad, apague la corriente en el panel de servicio y cierre con llave el panel de servicio para evitar que la corriente se encienda accidentalmente.

PRECAUCION:

Solamente para ventilación general. No lo utilice para expulsar materiales y vapores peligrosos o explosivos.

INSTRUCCIONES DE INSTALACION

ADVERTENCIA: PARA REDUCIR EL RIESGO DE INCENDIO, SACUDIDA ELECTRICA O LESIONES A LAS PERSONAS, OBSERVE LO SIGUIENTE:

- A. El trabajo de instalación y el cableado eléctrico deben ser realizados por una(s) persona(s) calificada(s) de acuerdo con todos los códigos y estándares aplicables, incluyendo la construcción según las normas contra incendios.
- B. Se necesita aire suficiente para la combustión y el escape correctos de gases a través de la chimenea del equipo de quemador de combustible para evitar la contracorriente. Siga las pautas del fabricante y las normas de seguridad para el equipo de calefacción como las publicadas por la Asociación Nacional de Protección contra Incendios (NFPA), por la Asociación Norteamericana de Ingenieros de Calefacción, Refrigeración y Aire Acondicionado (ASHRAE) y por las autoridades locales del código eléctrico.
- C. Cuando corte o taladre en la pared o el techo, no dañe el cableado eléctrico ni otros servicios públicos escondidos.
- D. Los ventiladores entubados siempre deben estar ventilados hacia el exterior.
- E. Si la unidad se va a instalar encima de una bañera o ducha, aquélla debe estar señalada como apropiada para la aplicación.
- F. No coloque NUNCA un interruptor donde pueda ser alcanzado desde la bañera o ducha.

Montaje en edificaciones nuevas

Coloque la caja del ventilador contra el costado de la vigueta en el lugar deseado. Ajuste la altura de la caja de forma que el reborde de la parte inferior de ésta quede a nivel con la superficie acabada del cielo raso. Use tornillos o clavos (no incluidos) para fijar la caja a la vigueta.

Instale un conducto redondo de 7 pulgadas (17,8 cm) de diámetro desde el ventilador hasta la parte exterior de la estructura. Asegúrese de que el regulador de contratiro opere sin obstrucciones.

Abra los agujeros ciegos de cableado que sean necesarios en la compartimiento del cableado e instálela en la caja del ventilador usando las herramientas suministradas. Instale un conector de cables en el agujero y pase un cable de alimentación eléctrica de 120 V desde un interruptor de pared hasta el ventilador. Conecte el cable de alimentación eléctrica verde (o desnudo) bajo la tuerca verde de tierra que está en la compartimiento del cableado. Conecte el cable de alimentación eléctrica blanco al cable blanco, y el cable de alimentación eléctrica negro al cable negro del receptáculo del motor que está en la tapa de la compartimiento del cableado. Use las herramientas suministradas para instalar la tapa de la compartimiento del cableado.

Instale el conjunto del motor del soplador dentro de la caja del ventilador y enchufe el motor en el receptáculo que está en la tapa de la caja.

Después de completar el cielo raso, use el tornillo de mariposa plástico suministrado para instalar la rejilla. Nota: es necesario tener acceso al área que está encima del cielo raso para efectuar el montaje en edificaciones existentes.

INSTRUCCIONES DE INSTALACION ¡LEA Y GUARDE ESTAS INSTRUCCIONES!

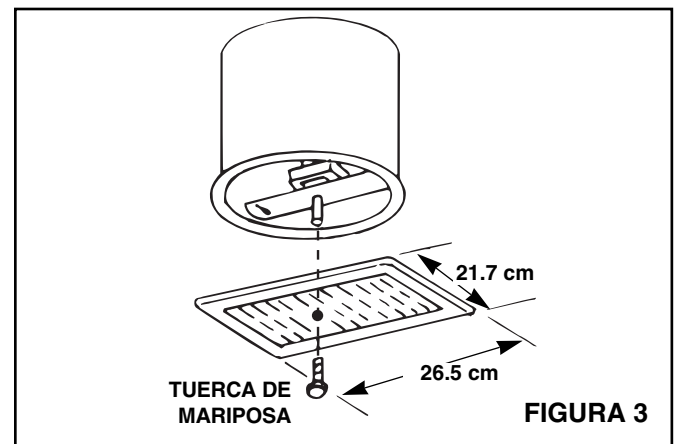
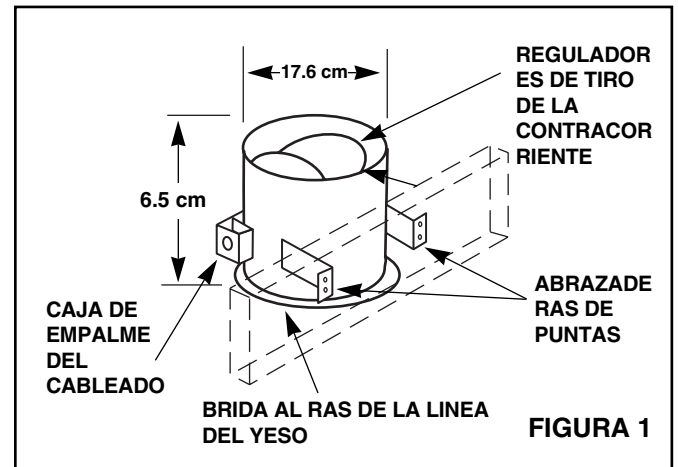

Montaje en una edificación existente

Nota: es necesario tener acceso al área que está del cielo raso para efectuar el montaje en edificaciones existentes.

Seleccione el lugar donde va a instalar el ventilador. Verifique que el montaje no vaya a interferir con el cableador, la plomería o los conductos existentes. Asegúrese de que los conductos y el cableado puedan tenderse hasta el lugar seleccionado.

Desde el área que está encima del lugar seleccionado, ponga la caja del ventilador en posición, con las bridas de montaje en el costado de la vigueta del cielo raso. Use el reborde inferior de la caja a modo de plantilla para marcar la sección de cielo raso que se va a cortar. Después de recortar el área marcada, coloque la caja del ventilador de forma que el reborde inferior quede a ras con la parte inferior del cielo raso. Use tornillos o clavos (no incluidos) para fijar la caja a la vigueta.

Complete el montaje según se indica en las instrucciones de montaje para edificaciones nuevas.

Ventilateur d'évacuation

MODÈLE: 686

À évacuation verticale seulement.

CONSIGNES DE SÉCURITÉ IMPORTANTES

MISE EN GARDE : POUR RESTREINDRE LES RISQUES D'INCENDIE, DE CHOC ÉLECTRIQUE ET DE LÉSION CORPORELLE, OBSERVEZ LES CONSIGNES SUIVANTES:

- A. N'utilisez cet appareil que de la façon prévue par le fabricant. Pour toutes questions, consultez le fabricant.
- B. Avant de procéder à l'entretien ou au nettoyage de l'appareil, mettez-le hors tension au tableau de distribution électrique et verrouillez le tableau pour éviter toute remise sous tension accidentelle.

MISE EN GARDE :

Destiné à des fins de ventilation générale seulement. Ne pas utiliser pour évacuer des matières ou des vapeurs dangereuses ou explosives.

DIRECTIVES D'INSTALLATION

MISE EN GARDE : POUR RESTREINDRE LES RISQUES D'INCENDIE, DE CHOC ÉLECTRIQUE ET DE LÉSION CORPORELLE, CONFORMEZ-VOUS AUX DIRECTIVES SUIVANTES :

- A. L'installation et le câblage doivent être effectués par des personnes qualifiées, conformément aux codes et aux normes applicables, y compris celles sur les constructions résistantes au feu.
- B. Une quantité suffisante d'air est nécessaire pour assurer une combustion et une évacuation des gaz adéquates par le conduit de fumée (cheminée) de l'appareil de chauffage au mazout, afin d'éviter tout reflux de l'air. Observez les directives du fabricant de l'appareil de chauffage et les normes de sécurité, soit celles de la NFPA (National Fire Protection Association), de l'ASHRAE (American Society for Heating, Refrigeration and Air Conditioning Engineers) et des autorités locales.
- C. Au moment de couper ou de percer un mur ou un plafond, prenez garde de ne pas endommager le câblage électrique ou tout autre appareil dissimulé.
- D. Les ventilateurs à réseau de gaines doivent toujours être munis d'un évent relié à l'extérieur.
- E. Si l'appareil doit être installé au-dessus d'une baignoire ou d'une douche, il doit être spécifiquement identifié à cette fin.
- F. NE JAMAIS installer un interrupteur à un endroit accessible à partir d'une baignoire ou d'une douche.

Installation dans une nouvelle résidence

Placez l'encastrement contre une solive, à l'emplacement désiré. Réglez l'encastrement de façon que son rebord soit à égalité avec le plafond fini. Fixez l'encastrement à la solive au moyen de vis ou de clous (non fournis).

Installez un conduit rond de 17,8 cm (7 po) entre le ventilateur et l'extérieur de la résidence. Assurez-vous que le clapet anti-refoulement fonctionne correctement.

Enlevez le bouchon désiré du compartiment des fils, puis installez ce dernier dans l'encastrement au moyen de la quincaillerie fournie. Installez un connecteur électrique dans l'orifice, puis mettez en place un fil 120 V entre l'interrupteur mural et le ventilateur. Fixez le fil vert ou le fil dénudé à la vis verte de mise à la terre du compartiment des fils. Branchez ensuite le fil blanc et le fil noir d'alimentation aux fils blanc et noir de la prise du moteur, dans le compartiment des fils. Installez ensuite le couvercle du compartiment des fils au moyen de la quincaillerie fournie.

Mettez le moteur en place dans l'encastrement, puis branchez-le dans la prise du couvercle du compartiment des fils.

Une fois le plafond terminé, installez la grille au moyen des vis de plastique.

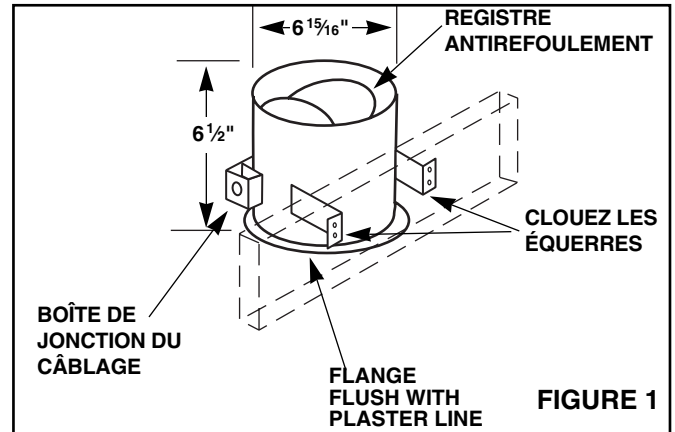

FIGURE 1

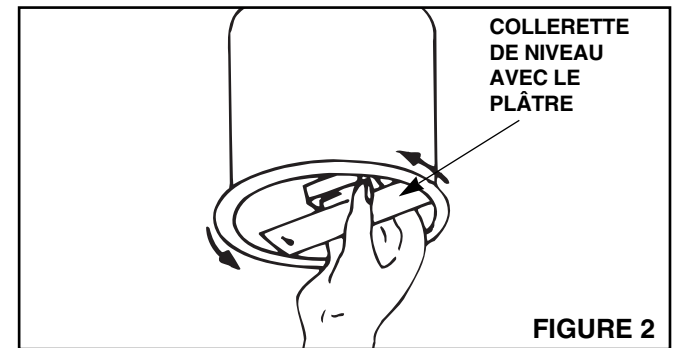

FIGURE 2

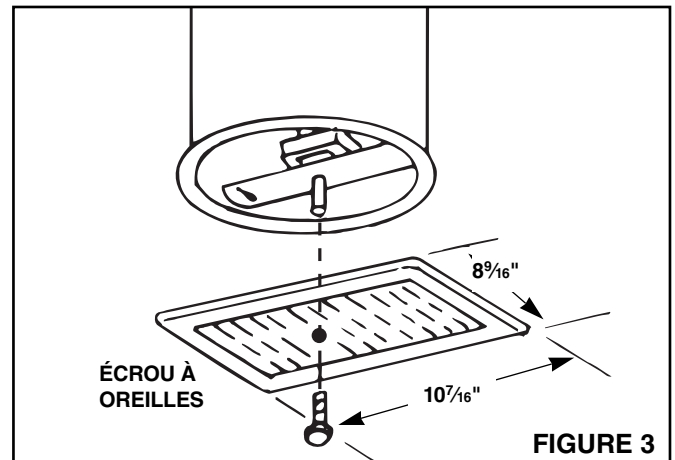

FIGURE 3

Installation dans une résidence existante

Note : L'installation dans une résidence existante exige de pouvoir accéder à l'endroit situé au-dessus du ventilateur.

Déterminez l'emplacement du ventilateur. Assurez-vous qu'aucun conduit, fil ou tuyau ne passe à l'emplacement désiré. Assurez-vous de pouvoir faire passer le conduit d'évacuation et le fil, jusqu'à l'emplacement désiré.

En vous rendant à l'endroit au-dessus de l'emplacement désiré, installez les supports de montage sur les solives. Utilisez le bas de l'encastrement comme guide pour marquer l'orifice à faire dans le plafond. Une fois l'orifice pratiqué, placez l'encastrement de façon que le bas de ce dernier soit à égalité avec le plafond. Fixez l'encastrement à la solive au moyen de vis ou de clous (non fournis).

Complétez l'installation, comme décrit à la section "Installation dans une nouvelle résidence".

NuTone One Year Limited Warranty

WARRANTY OWNER: NuTone warrants to the original consumer purchaser of its products that such products will be free from defects in materials or workmanship for a period of one (1) year from the date of original purchase. **THERE ARE NO OTHER WARRANTIES, EXPRESS OR IMPLIED, INCLUDING, BUT NOT LIMITED TO, IMPLIED WARRANTIES OF MERCHANTABILITY OR FITNESS FOR A PARTICULAR PURPOSE.**

During this one year period, NuTone will, at its option, repair or replace, without charge, any product or part which is found to be defective under normal use and service. **THIS WARRANTY DOES NOT EXTEND TO FLUORESCENT LAMP STARTERS OR TUBES, FILTERS, DUCT, ROOF CAPS, WALL CAPS AND OTHER ACCESSORIES FOR DUCTING.** This warranty does not cover (a) normal maintenance and service or (b) any products or parts which have been subject to misuse, negligence, accident, improper maintenance or repair (other than by NuTone), faulty installation or installation contrary to recommended installation instructions.

The duration of any implied warranty is limited to the one year period as specified for the express warranty. Some states do not allow limitation on how long an implied warranty lasts, so the above limitation may not apply to you.

NUTONE'S OBLIGATION TO REPAIR OR REPLACE, AT NUTONE'S OPTION, SHALL BE THE PURCHASER'S SOLE AND EXCLUSIVE REMEDY UNDER THIS WARRANTY. NUTONE SHALL NOT BE LIABLE FOR INCIDENTAL, CONSEQUENTIAL OR SPECIAL DAMAGES ARISING OUT OF OR IN CONNECTION WITH PRODUCT USE OR PERFORMANCE. Some states do not allow the exclusion or limitation of incidental or consequential damages, so the above limitation or exclusion may not apply to you. This warranty gives you specific legal rights, and you may also have other rights, which vary from state to state. This warranty supersedes all prior warranties.

WARRANTY SERVICE: To qualify for warranty service, you must (a) notify NuTone at the address stated below or telephone 1/800-543-8687, (b) give the model number and part identification and (c) describe the nature of any defect in the product or part. At the time of requesting warranty service, you must present evidence of the original purchase date.

Date of Installation _____ Builder or Installer _____

Model No. and Product Description _____

IF YOU NEED ASSISTANCE OR SERVICE:

For the location of your nearest NuTone Independent Authorized Service Center: **Residents of the contiguous United States** Dial Free 1-800-543-8687

Please be prepared to provide: Product model number • Date and Proof of purchase • The nature of the difficulty

Residents of Alaska or Hawaii should write to: NuTone Inc. Attn: Department of National Field Service, 4820 Red Bank Road, Cincinnati Ohio 45227-1599.

Residents of Canada should write to: Broan-NuTone Canada, 1140 Tristar Drive, Mississauga, Ontario, Canada L5T 1H9.

Rev. 03/2001

NuTone Garantía Limitada de un Año

GARANTÍA DEL PROPIETARIO: NuTone garantiza al comprador consumidor original de sus productos, por el período de un (1) año desde la fecha original de compra, que tales productos están libres de defectos en material y mano de obra. **NO HAY OTRAS GARANTÍAS, EXPRESADAS O SOBREENTENDIDAS, INCLUYENDO, PERO NO LIMITADAS A, GARANTÍAS NO EXPRESADAS DE MERCANTIBILIDAD O ADAPTABLES A UN PROPÓSITO EN PARTICULAR.**

Durante este período de un año, NuTone reparará o reemplazará a su opción y sin costo, cualquier producto o parte que se encuentre defectuoso bajo condiciones normales de uso y servicio. **ESTA GARANTÍA NO CUBRE A LOS ARRANCADORES PARA LÁMPARAS FLUORESCENTES O A LOS TUBOS FLUORESCENTES, FILTROS, DUCTOS, TAPAS DE TECHO, TAPAS DE PARED Y OTROS ACCESORIOS PARA CANALIZACIÓN.** Esta garantía no cubre (a) Mantenimiento y servicios normales (b) Productos o partes sujetos al mal uso, negligencia, accidente, mantenimiento inadecuado o reparaciones (por otros ajenos a NuTone), instalación defectuosa o a una instalación contraria a las instrucciones de instalación recomendadas.

La duración de cualquier garantía no expresada está limitada a un período de un año según se especifica en la garantía expresada. Algunos estados no permiten limitación en cuanto a la duración de una garantía no expresada, por lo que la limitación arriba indicada puede que no se aplique a Ud.

LA OBLIGACIÓN DE NUTONE DE REPARAR O REEMPLAZAR A SU OPCIÓN, SERÁ EL ÚNICO Y EXCLUSIVO RECURSO QUE TENDRÁ EL COMPRADOR BAJO ESTA GARANTÍA. NUTONE NO SERÁ RESPONSABLE POR DAÑOS INCIDENTALES, CONSECUENTES O ESPECIALES QUE RESULTEN A CONSECUENCIA O SEAN INDEPENDIENTE DEL USO O DESEMPEÑO DEL PRODUCTO. Algunos estados no permiten la exclusión o limitación de daños incidentales o consecuentes, de modo que la limitación o exclusión arriba indicada pueda que no se aplique a Ud. Esta garantía le proporciona derechos legales específicos, y Ud. puede tener otros derechos, los cuales varían de estado a estado. Esta garantía reemplaza a todas las garantías anteriores.

SERVICIO DE GARANTÍA: Para tener derecho al servicio de garantía, Ud. debe (a) Notificar a NuTone a la dirección indicada más abajo o al teléfono 1/800-543-8687, (b) indicar el número de modelo y la identificación de la parte y (c) describir la naturaleza de cualquier defecto en el producto o parte. Al momento de solicitar el servicio por la garantía, Ud. debe presentar la evidencia de la fecha original de compra.

Fecha de instalación _____ Constructor o instalado _____

Nº de modelo y descripción del producto _____

SI NECESITA ASISTENCIA O SERVICIO:

Para obtener la localización del Centro de Servicio Autorizado: **Los residentes de los Estados Unidos contiguos llaman gratis al:** 1 800 543 8687

Por favor, esté preparado para suministrar • Fecha y prueba de compra • La naturaleza de la dificultad

Los residentes de Alaska o Hawaii deben escribir a: NuTone Inc. Attn: Department of National Field Service, 4820 Red Bank Road, Cincinnati Ohio USA 45227-1599.

Los residentes de Canada: Écrivez à Broan-NuTone Canada, 1140 Tristar Drive, Mississauga, Ontario, Canada L5T 1H9.

Rev. 03/2001

NuTone Garantie limitée d'un an

GARANTIE DU PROPRIÉTAIRE: NuTone garantie à l'acheteur original de ses produits que ces derniers seront exempts de tout défaut de matériaux et de fabrication pour une période d'un (1) an à compter de la date d'achat. **AUCUNE AUTRE GARANTIE, IMPLICITE OU EXPRESSE, N'EST DONNÉE, Y COMPRIS, MAIS SANS S'Y LIMITER, GARANTIE DE MARCHANDIBILITÉ OU D'ADAPTATION À UN USAGE PARTICULIER.**

Pendant cette période d'un an, NuTone procédera au remplacement ou à la réparation sans aucuns frais, mais à sa propre discrétion, de tout produit ou pièce jugé défectueux dans le cadre d'une utilisation normale. **CETTE GARANTIE NE VISE PAS LES DISPOSITIFS D'AMORÇAGE NI LES TUBES DES LUMINAIRES FLUORESCENTS.** Cette garantie ne couvre pas (a) l'entretien et le service courants ni (b) les produits et les pièces ayant fait l'objet d'un usage abusif, de négligence, d'un accident, d'un entretien ou d'une réparation non appropriée (par du personnel non autorisé par NuTone), d'une mauvaise installation ou d'une installation non conforme aux directives d'installation fournies.

La durée de toute garantie implicite est limitée à la période de deux ans précisée pour la garantie expresse. Certains états ne reconnaissent pas les restrictions relatives à la durée des garanties implicites; il se pourrait donc que cette restriction ne s'applique pas dans votre cas.

LE REMPLACEMENT OU LA RÉPARATION PAR NUTONE, À SA PROPRE DISCRÉTION, DE TOUT PRODUIT OU PIÈCE DÉFECTUEUX CONSTITUE LE SEUL REMÈDE DE L'ACHETEUR EN VERTU DE CETTE GARANTIE. NUTONE NE PEUT ÊTRE TENUE RESPONSABLE DES DOMMAGES INDIRECTS, CONSÉCUTIFS OU SPÉCIAUX ATTRIBUABLES À L'UTILISATION OU AU RENDEMENT DU PRODUIT. Certains états ne reconnaissent pas les restrictions ni les exclusions relatives aux dommages indirects, consécutifs ou spéciaux; il se pourrait donc que cette restriction ne s'applique pas dans votre cas. La présente garantie vous accorde des droits spécifiques, mais vous pourriez aussi avoir d'autres droits en fonction de l'état dans lequel vous résidez. Cette garantie remplace toute autre garantie donnée précédemment.

SERVICE SOUS GARANTIE Pour être admissible au service sous garantie, vous devez (a) aviser NuTone, à l'adresse fournie ci-dessous ou par téléphone au 1 800 543-3687, (b) fournir le numéro du modèle et la description de la pièce et (c) décrire la nature du défaut de la pièce ou du produit. Au moment de la demande de service sous garantie, vous devez fournir une preuve de la date d'achat originale.

Date d'installation _____ Entrepreneur ou installateur _____

Nº de modèle et description du produit _____

POUR OBTENIR DE L'ASSISTANCE OU DU SERVICE:

Pour connaître le Centre de service NuTone autorisé indépendant le plus proche: **Résidents des États-Unis continentaux, composez le numéro sans frais:** 1 800 543 8687

Garder à portée de la main le numéro du modèle, la date et la preuve d'achat, le type de problème.

Résidents de l'Alaska et d'Hawaii: Écrivez à NuTone Inc. Attn: Department of National Field Service, 4820 Red Bank Road, Cincinnati Ohio USA 45227-1599.

Résidents du Canada: Écrivez à Broan-NuTone Canada, 1140 Tristar Drive, Mississauga, Ontario, Canada L5T 1H9.

Rev. 03/2001

Product specifications subject to change without notice.

Las especificaciones del producto están sujetas a cambio sin previo aviso.

Les spécifications de ce produit peuvent changer sans préavis.

4820 Red Bank Road, Cincinnati, Ohio 45227

Rev. 03/2001, Part No. 66718

Printed in U.S.A.

Impreso en los EE.UU.

Imprimé aux États-Unis